



TEMIDA I

PREZENTACJA AKTUALNYCH PRZESTRZENI BIUROWYCH DO WYNAJĘCIA

UL. TĘCZOWA 11, 53-601 WROCŁAW



**POWIERZCHNIA
DO WYNAJĘCIA
NA II PIĘTRZE :**

13 M2
20 M2 (X2)
26 M2
ca 35 M2 (X3)
48 M2

MODUŁ1 – 65M2 (51M2+14M2)

MODUŁ2 - 33 M2 (20M2+13M2*)
*SALA NARAD

**+ SALA KONFERENCYJNA
NA GODZINY**

Właściciel/Zarządca **Surfland Sp. z o.o. Sp.k**
Dane adresowe: Braniborska 44-52, 53-680
Wrocław
Telefon: 71 780 27 06 , 71 780 27 10
Telefon komórkowy: 693 282 525
Email: gajda@surfland.pl



OFERTA SURFLAND

Szanowni Państwo,

W ofercie Surfland Sp. z o.o. Sp.k znajdują się obecnie do wynajęcia moduły o zróżnicowanych możliwościach funkcjonalnych pomieszczeń doskonale przystosowane do prowadzenia szkoleń, konferencji i pracy biurowej

Moduły o wysokim standardzie z kompleksowym zabezpieczeniem organizacyjno-technicznym w tym sala konferencyjna na godziny, podwyższone parametry łączy internetowych, pomieszczenia socjalne.

- Każdy z modułów może być wynajęty na krótkie lub długie okresy najmu (minimum 1 mc).
- Moduły coworkingowe.
- Możliwość łączenia modułów.
- Moduł w opcji umeblowany (indywidualna kalkulowana).

Zapraszamy na stronę www.surfland.com.pl lub nieruchomosci.surfland.pl – informacje o firmie Surfland Sp. z o.o. Sp.k.

Zapraszamy

LOKALIZACJA

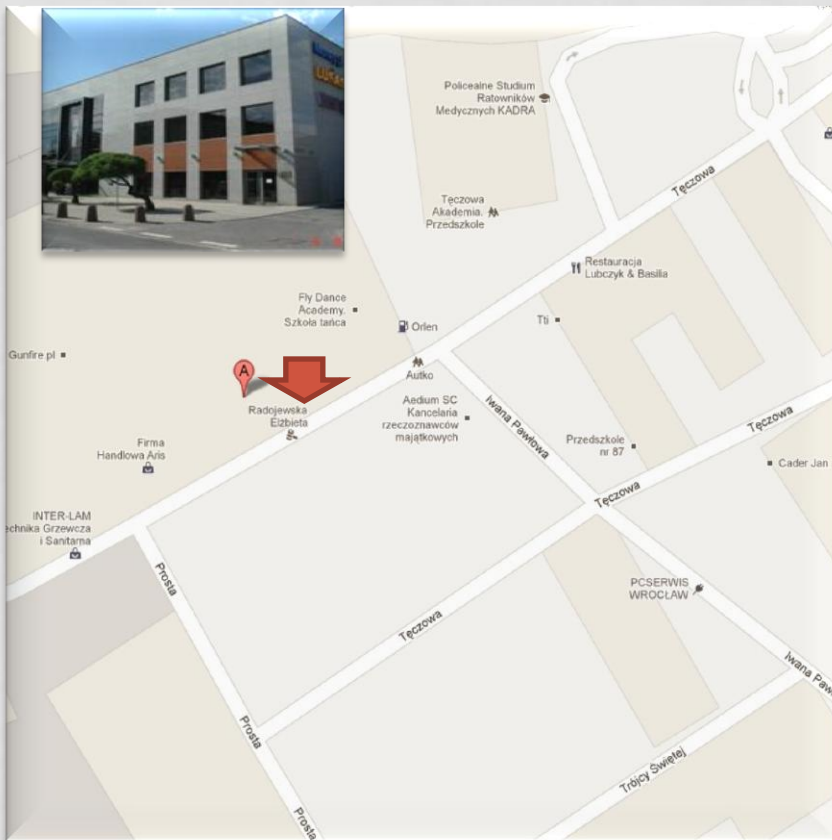

DANE GPS:
51.10638 17.01759



ZDJĘCIA OBIEKTU I PRZESTRZENI BIUROWYCH TEMIDA I



Zdjęcia lokali pod adresem

<https://www.dropbox.com/sh/khn2f6x5v736ctd/AAAG0qBiN34LS8GcxN4iuO5Oa?oref=e&n=331375952>

link do dropbox



ZABEZPIECZENIE TECHNICZNE OBIEKTU

Centralna serwerownia (możliwe lokalne rozwiązania)	tak
Zasilanie: - podstawowe	tak
Winda osobowa	tak
Winda towarowa	nie
Okna otwierane (możliwe dostosowania indywidualne)	nie
Wentylacja (klimatyzacja)	centralna
Ilość punktów logicznych	2RJ45/8M2
Oświetlenie lokali	raster półparabola
Sufit podwieszany (systemowy)	tak
Żaluzje w oknach	tak
Ochrona SSWIN (firma z koncesja) + SSP	24h
Ogrzewanie	Miejskie FORTUM
Światłowód	NETIA, ORANGE TPSA, 3S, GTS
Głowica telefoniczna	NETIA, ORANGE TPSA
Podłoga techniczna	nie
SKD (System Kontroli Dostępu)	do indywidualnych uzgodnień

RZUT II PIĘTRA

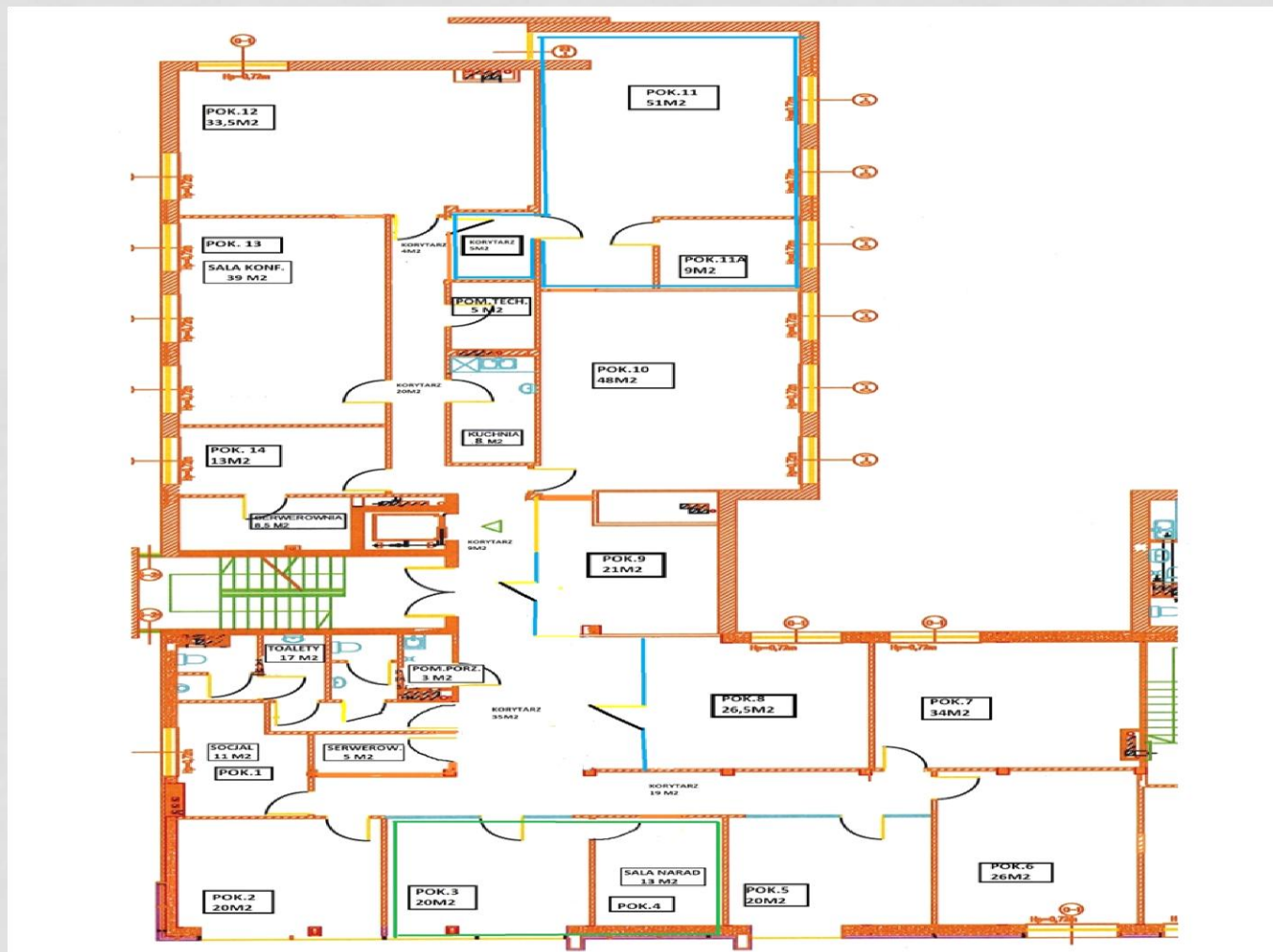

SPECYFIKACJA CZYNsze NAJMU

NR POKOJU/LOKALU/MODUŁU	POWIERZCHNIA	CENA ZŁ/MC NETTO
POK. 14 - REZERWACJA	13,0 M2	1 274
POK. 2	20,0 M2	1 960
POK. 5	20,0 M2	1 960
POK. 9	21,0 M2	2 058
POK. 6	26,0 M2	2 548
POK. 8	33,5 M2	3 283
	LUB 27,0 M2	2 646
POK. 7	34,0 M2	3 332
POK. 12	45,0 M2	4 410
POK. 10	48,0 M2	4 704
MODUŁ 1 POK. 11 (51M2)+ POK. 11A (9M2)+ KORYTARZYK (5M2)	65,0 M2	6 370
MODUŁ 2 POK. 3 (20M2)+ POK.4(13M2) SALA NARAD	33,0 M2	3 234



INFORMACJE OGÓLNE OBIEKT/ PRZESTRZEŃ DO WYNAJĘCIA

Modernizacja obiektu	2005r
Liczba kondygnacji	4 naziemne
Powierzchnia całkowita do wynajęcia w Obiekcie	1421 m ²
Powierzchnia biurowa aktualnie do wynajęcia na II piętrze	OPCJA I 524m ² OPCJA II- PODZIAŁ NA 2 MODUŁY 268m ² 247m ² OPCJA III- PODZIAŁ NA 10 MODUŁÓW 13 m ² (x2) 20 m ² 26 m ² (x4) ca 35 m ² 48 m ² 65 m ²
Dostęp do obiektu	24h/ 7 dni w tygodniu
Podjazd dla niepełnosprawnych	dostosowane
Miejsca postojowe Najemców przy obiekcie Dodatkowe miejsca odpłatne Przy obiekcie parking dla klientów /gości	1 miejsce/20m² w cenie najmu 130 zł netto/miejsce max 4 h

STRUKTURA CZYNSZU NAJMU

CZYNSZ NAJMU OBEJMUJE

1. Energia elektryczna, woda +ścieki –ryczaft.
2. Ogrzewanie.
3. Wywóz nieczystości z terenu posesji.
4. Miejsca postojowe wg wskaźnika powierzchni.
5. Wentylacja, klimatyzacja modułu.
6. Łącze internetowe symetryczne 10 MB/10MB.
7. Pakiet 5h korzystania z sali konferencyjnej.
8. Monitoring modułów (ASCO SECURITY).
9. Koszty udziału procentowego utrzymania Obiektu w tym:
 - 1) zarządzanie Obiektem i terenami przyległymi (parking, tereny zielone),
 - 2) utrzymanie Obiektu w sprawności technicznej,
 - 3) przeglądy techniczne urządzeń i Obiektu,
 - 4) SSWiN (ochrona), SSP (sygnalizacja pożaru),
 - 5) przeglądy gaśnic oraz ewakuacja Obiektu,
 - 6) opłaty związane z utrzymaniem części wspólnych Obiektu tj.:
 - usługi porządkowe i czystościowe części wspólnych kondygnacji,
 - dezynfekcja, dezynsekcja i deratyzacja powierzchni wspólnych,
 - materiały eksploatacyjne do toalet,
 - sprzątanie i utrzymanie porządku na zewnątrz w tym chodników, parkingów, terenów zielonych,
 - mycie okien oraz elewacji na zewnątrz Obiektu.
10. Ochrona fizyczna i Recepcja w Obiekcie.
11. Opłaty publicznoprawne związane z Obiektem.
12. Podatki i inne opłaty obciążające Wynajmującego związane z Obiektem.
13. Ubezpieczenie Obiektu.

CZYNSZ NAJMU NIE OBEJMUJE

Sprzątanie biura. Możliwość zawarcia umowy z Firmą sprzątającą Obiekt i części wspólne.

INFORMACJE OFERTOWE

- 1) Zabezpieczenie czynszu – kaucja lub gwarancja bankowa. Wysokość uzależniona od długości trwania umowy.
- 2) Waloryzacja – kwartalna na podstawie wzrostu wskaźnika towarów i usług.
- 3) Reklamy – możliwość umieszczenia reklam na obiekcie. Uzgodnienia indywidualne.
- 4) Możliwość wynajęcia sali konferencyjnej na godziny w pełni wyposażonej. Opcjonalnie z obsługą. Pakiet 5h/mcu w czynszu.
- 5) Parking dla klientów i gości gratis. Dodatkowe miejsca postojowe płatne.
- 6) Sprzątanie powierzchni modułu jest przedmiotem indywidualnych uzgodnień.
- 7) Wynajmujący gwarantuje łącze symetryczne 10MB/10MB w czynszu. Możliwość zindywidualizowania pakietu łącz internetowych (podwyższenie parametrów).
- 8) Korzystanie z serwerowni w opłatach czynszowych.
- 9) Inne :
 - Wynajmujący przekazuje pomieszczenia gotowe do użytku.
 - Przygotowanie projektowe zmian aranżacji lokali – koszt po stronie Wynajmującego.
 - Koszt w/w zmian oraz jego pokrycie ustalany jest indywidualnie z Najemcą podczas negocjacji warunków umowy.
 - Możliwe umeblowanie modułu (dzierżawa mebli nowych/zakup mebli nowych, meble używane).
- 10) Projekt umowy do wglądu.